

# FIGHTER X

FN61FL | 240PS | 6X2



FEBRUARI 25



[www.ktbfuso.co.id](http://www.ktbfuso.co.id)

# FIGHTER X



## Performa

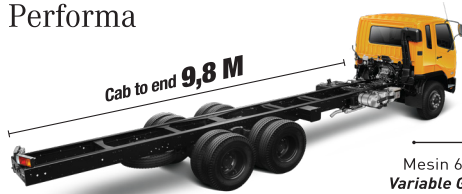

**240PS**  
Common Rail

Mesin 6M60 yang dilengkapi dengan **Variable Geometry Turbocharger (VGT)** mampu menghasilkan torsi dan tenaga maksimal di putaran mesin yang rendah.



Dengan **Exhaust Gas Recirculation (EGR)** dan **Positive Crankcase Ventilation (PCV)** yang didukung oleh **Diesel Oxidation Catalyst (DOC) Muffler** menghasilkan emisi gas buang ramah lingkungan.



### Dual Tank **NEW**

**(Super Long Trip Type)**  
Pilihan tangki tambahan untuk memaksimalkan perjalanan tanpa menambah waktu pengisian BBM.

### Chassis Kuat

Chassis tebal tanpa sambungan dengan posisi kelingan (rivet) di sisi samping, sehingga meningkatkan daya tahan chassis dan mempermudah dalam pemasangan rear body.



## Keamanan & Kenyamanan



### Kabin Modern & Rigid

**Rigid cabin** yang dirancang modern dengan kaca depan yang lebar untuk memberikan jarak pandang maksimal sehingga menambah keamanan bagi pengemudi.



### Kenyamanan Berkendara

Ruang kabin luas dilengkapi **air suspension** pada kursi pengemudi. Posisi jok dapat diatur tinggi, jarak, dan kemiringan sudutnya, serta kemudi yang dapat diatur tinggi dan jaraknya sehingga memberikan pilihan posisi kenyamanan berkendara bagi pengemudi.

## Fitur Pelengkap



### Full Air Brake System + ABS

Dengan pengereman **Full Air Brake System + ABS**, dapat menambah keamanan saat di perjalanan.

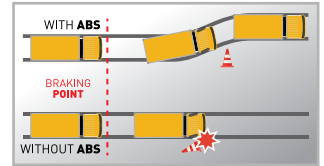

\*Ilustrasi sistem pengereman tanpa dan dengan ABS



### Ban 11" & 10" Baut

Memberikan distribusi muatan lebih baik & kekuatan dalam menghadapi segala medan.



### Kamera Belakang

Memudahkan pengemudi melihat area belakang melalui spion tengah saat mundur.



### Front Panel

Panel depan untuk memudahkan pemeriksaan harian.



### Kabin Jungkit

Kabin Jungkit dengan sudut bukaan lebar (67°).



### Cornering Lamp

Tambahan Cornering Lamp untuk meningkatkan keamanan saat berbelok.

## Telematic System



### Job order planning

Perencanaan Kerja (Driver, Vehicle, Routes & Area).



### Vehicle management

Pengaturan Penggunaan & Perawatan Kendaraan.



### Report / Evaluation

Laporan & Analisa Terkait Pengoperasian Kendaraan.



### Driver management

Pengaturan Penugasan Pengemudi.



### Real time monitoring

Mengetahui Lokasi, Situasi & Status Perjalanan Kendaraan.



## Dimensi Kendaraan

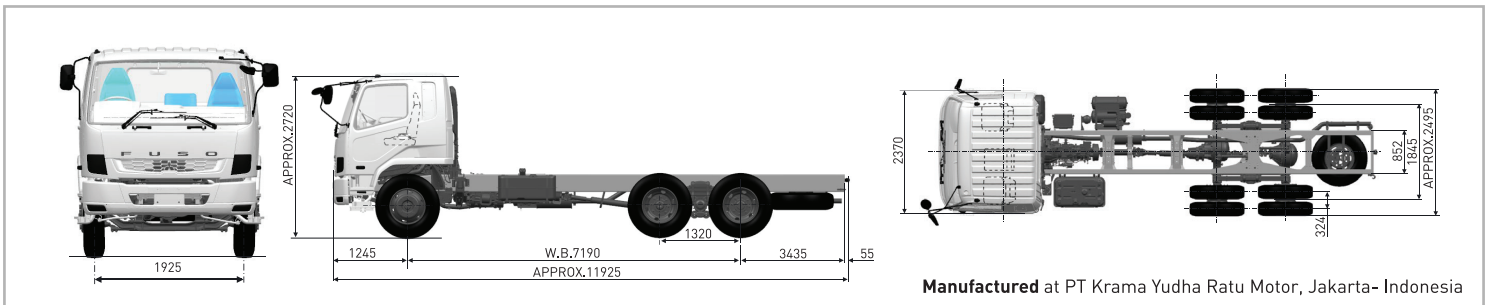

Manufactured at PT Krama Yudha Ratu Motor, Jakarta- Indonesia

### MODEL 6x2 : FN61FL

| DIMENSI                                  | KEMAMPUAN                         | REM   |
|--|-----------------------------------|---|
| Jarak Sumbu Roda 7.190 mm                | Kecepatan Maksimum 115 km/jam     | Rem kaki (Service brake) Full air, dual circuit, wedge type   |
| Panjang Keseluruhan 11.925 mm            | Daya tanjak dengan Max G.V.W 32 % | Rem tangan (Parking brake) Spring loaded type on rear wheels by hand control valve                                  |
| Lebar Keseluruhan 2.495 mm               | Radius putar minimum 11.8 m       | Rem pembantu Sistem pengereman gas buang (Exhaust brake)  |
| Tinggi Keseluruhan 2.720 mm              | <b>BAN &amp; RODA</b>             | <b>SUSPENSI</b>   |
| Jarak roda depan kiri-kanan 1.925 mm     | Ban depan Tunggal, 11.00-20-16PR  | Depan Laminated leaf springs dengan shock absorber  |
| Jarak roda belakang kiri-kanan 1.845 mm  | Ban belakang Ganda, 11.00-20-16PR | Belakang Inverted and laminated leaf springs with trunion base and radius rods                                      |
| <b>KABIN PENGEMUDI</b>                   | <b>KAPASITAS BAHAN BAKAR</b>      | <b>KEMUDI</b>   |
| Tipe All steel, tilt cab (Kabin Jungkit) | Tangki 200 liter                  | Tipe Ball nut type with integral type hydraulic power booster, telescopic & tilt steering column with steering lock |

| BERAT                                 | TRANSMISI   | MESIN  |
|---------------------------------------|---|--|
| Berat chassis termasuk kabin 7.150 kg | Model M852x5  | Model 6M60 - DAT5  |
| Depan 3.150 kg                        | Tipe 10 gigi maju dan 2 gigi mundur   | Tipe 4 Stroke-cycle water cooled direct injection turbocharged diesel engine, Common Rail, EURO4 |
| Belakang 4.000 kg                     | Perbandingan gigi 9.286 - 6.888 - 5.441 - 4.036 - 3.006 - 2.230                                 | Diameter X Langkah 118x115 mm  |
| Max G.V.W 26.000 kg                   | - 1.811 - 1.344 - 1.000 - 0.741 Mundur 10.002 - 7.420   | Isi Silinder 7.545 cc  |
| Depan 6.000 kg                        | Perbandingan gigi akhir 6.666   | Daya Maksimum 240/2.400 PS/rpm   |
| Belakang 20.000 kg                    | Tipe Kopling Hydraulic control, coil spring type, single dry plate with air pressure assistance | Torsi Maksimum 785/1 200 - 1 800 Nm/rpm  |
| <b>SISTEM KELISTRIKAN</b>             |   |  |
| Tegangan 24 V                         |   |  |

CATATAN : Untuk peningkatan & penyesuaian dengan perkembangan teknologi, spesifikasi ini sewaktu-waktu dapat berubah tanpa pemberitahuan terlebih dahulu.

\*Syarat dan ketentuan berlaku.