

# **FIGHTER X**

**FN61FS | 240PS | 6X2**



OCTOBER 24



[www.ktbfuso.co.id](http://www.ktbfuso.co.id)

# FIGHTER X



## Performa



**240PS  
Common Rail**

Mesin 6M60 yang dilengkapi dengan **Variable Geometry Turbocharger (VGT)** mampu menghasilkan torsi dan tenaga maksimal di putaran mesin yang rendah.



Dengan **Exhaust Gas Recirculation (EGR)** dan **Positive Crankcase Ventilation (PCV)** yang didukung oleh **Diesel Oxidation Catalyst (DOC) Muffler** menghasilkan emisi gas buang ramah lingkungan.



### Chassis Kuat

Kokoh untuk menopang lebih banyak muatan, didesain tebal tanpa sambungan dengan posisi kelingan (rivet) di sisi samping untuk meningkatkan daya tahan chassis dan memudahkan pemasangan *rear body*.

## Keamanan & Kenyamanan



### Kabin Modern & Rigid

*Rigid cabin* yang dirancang modern dengan kaca depan yang lebar untuk memberikan jarak pandang maksimal sehingga menambah keamanan bagi pengemudi.



### Kenyamanan Berkendara

Ruang kabin luas dilengkapi *air suspension* pada kursi pengemudi. Posisi jok dapat diatur tinggi, jarak, dan kemiringan sudutnya, serta kemudi yang dapat diatur tinggi dan jaraknya sehingga memberikan pilihan posisi kenyamanan berkendara bagi pengemudi.

## Fitur Pelengkap



### Full Air Brake System + ABS

Dengan pengereman *Full Air Brake System + ABS*, dapat menambah keamanan saat di perjalanan.

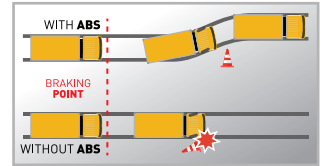

*\*Ilustrasi sistem pengereman tanpa dan dengan ABS*



### Ban 11" & 10 Baut

Memberikan distribusi muatan lebih baik & kekuatan dalam menghadapi segala medan.



### Kamera Belakang

Memudahkan pengemudi melihat area belakang melalui spion tengah saat mundur.



### Front Panel

Panel depan untuk memudahkan pemeriksaan harian.



### Kabin Jungkit

Kabin Jungkit dengan sudut bukaan lebar (67°).



### Cornering Lamp

Tambahan Cornering Lamp untuk meningkatkan keamanan saat berbelok.

## Telematic System



### Job order planning

Perencanaan Kerja (Driver, Vehicle, Routes & Area).



### Vehicle management

Pengaturan Penggunaan & Perawatan Kendaraan.



### Report / Evaluation

Laporan & Analisa Terkait Pengoperasian Kendaraan.



### Driver management

Pengaturan Penugasan Pengemudi.



### Real time monitoring

Mengetahui Lokasi, Situasi & Status Perjalanan Kendaraan.



## Dimensi Kendaraan

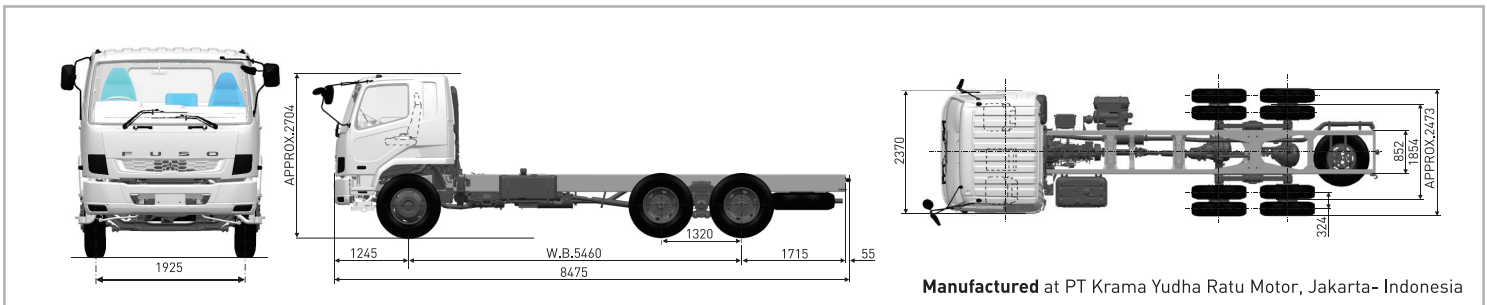

### MODEL 6x2 : FN61FS

DIMENSI		KEMAMPUAN		REM	
Jarak Sumbu Roda	5.460 mm	Kecepatan Maksimum	102 km/jam	Rem kaki (Service brake)	Full Air, dual circuit, wedge type
Panjang Keseluruhan	8.475 mm	Daya tjanak dengan Max G.V.W	24,5 %	Rem tangan (Parking brake)	Spring loaded type on rear wheels by hand control valve
Lebar Keseluruhan	2.473 mm	Radius putar minimum	9,0 m	Rem pembantu	Sistem pengereman gas buang (Exhaust brake)
Tinggi Keseluruhan	2.704 mm	BAN & RODA		SUSPENSI	
Jarak roda depan kiri-kanan	1.925 mm	Ban depan	Tunggal, 11.00-20-16PR	Depan	Laminated leaf springs dengan shock absorber
Jarak roda belakang kiri-kanan	1.854 mm	Ban belakang	Ganda, 11.00-20-16PR	Belakang	Inverted and laminated leaf springs with trunnion base and radius rods
KABIN PENGEMUDI		KAPASITAS BAHAN BAKAR		KEMUDI	
Tipe	All steel, tilt cab (Kabin Jungkit)	Tangki	200 liter	Tipe	Ball nut type with integral type hydraulic power booster, telescopic & tilt steering column with steering lock
BERAT		TRANSMISI		MESIN	
Berat chassis termasuk kabin	7.000 kg	Model	M070S6	Model	6M60 - DAT5
Depan	3.000 kg	Tipe	6 gigi maju dan 1 gigi mundur	Tipe	4 Stroke-cycle water cooled direct injection turbocharged diesel engine
Belakang	4.000 kg	Perbandingan gigi	6.807 - 4.172 - 2.396 - 1.504 - 1.000 - 0.774	Diameter X Langkah	118x115 mm
Max G.V.W	26.000 kg		Mundur 6,807	Isi Silinder	7.545 cc
Depan	6.000 kg	Perbandingan gigi akhir	7.166	Daya Maksimum	240/2.400 PS/rpm
Belakang	20.000 kg	Tipe Kopling	Hydraulic control, coil spring type, single	Torsi Maksimum	785/1.200 - 1.800 Nm/rpm
SISTEM KELISTRIKAN			dry plate with air pressure assistance		
Tegangan	24 V				

CATATAN : Untuk peningkatan & penyesuaian dengan perkembangan teknologi, spesifikasi ini sewaktu-waktu dapat berubah tanpa pemberitahuan terlebih dahulu.

\*Syarat dan ketentuan berlaku.